

00-fcl

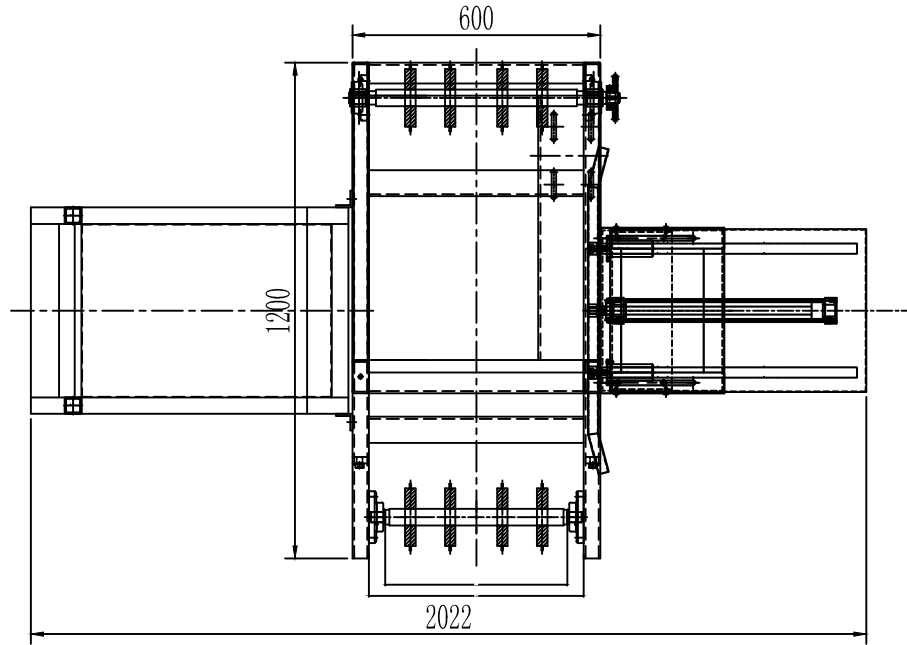
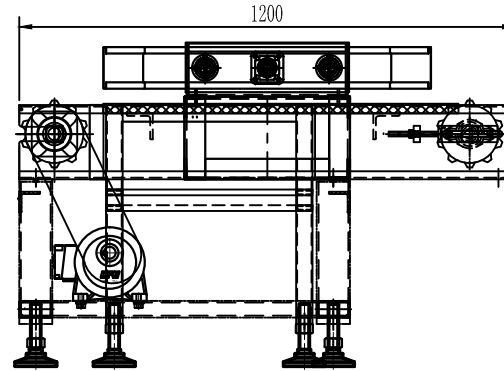
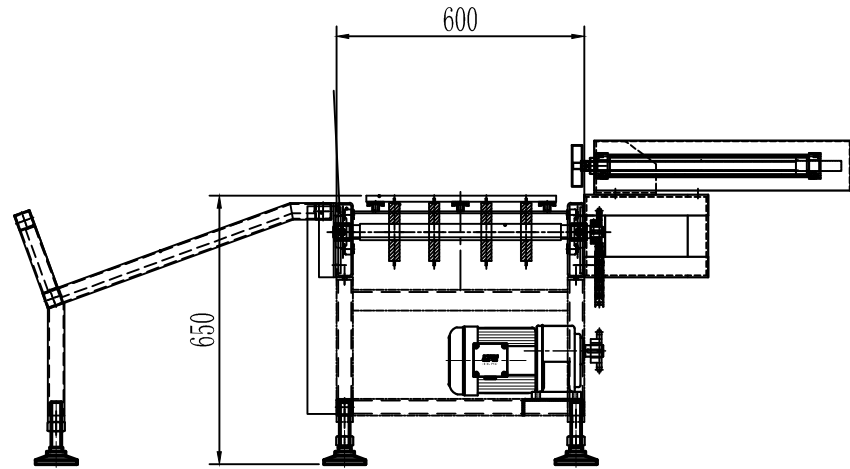

技术要求		
材 质	组件	
数 量	6	
表面要求	拉丝处理	
加工一般公差		
>0	±0.1	孔位中心距公差 ±0.3
>6	±0.2	
>30	±0.3	钻孔, 沉孔公差 +0.5
>120	±0.5	
>315	±1	角度±1/2°
>1000	±2	
精加工:	精加工:	

Autodesk

修改/用件登记

描 图

描 校

旧底图总号

底图总号

签 字

日 期

标记	从数	更改文件号	签字	日期
设计			标准化	
绘图			审定	
审核				
工艺			日期	

剔除机

组件

TCJ-00

图样标记	数量	重量	比例
	6		1:12
共 张	第 张		

KF 无锡科丰自控设备有限公司
Wu Xi KeFeng Automation Co., Ltd